



Reduktory ciśnienia typu DOM charakteryzują się wysoką dokładnością sterowania i przepustowością. Reduktor działa na zasadzie równowagi ciśnienia między ciśnieniem DOM a ciśnieniem wylotowym. Odciążony stożek zaworu zapewnia wysoki stopień niezależności od wahań ciśnienia wlotowego. Jeżeli reduktor typu DOM jest używany do regulacji ciśnienia gazów, można to uzyskać od strony ciśnienia wejściowego za pomocą zaworów iglicowych. Aby wyregulować ciśnienie cieczy, kopuła jest wypełniana zewnętrznie sprężonym powietrzem lub azotem za pomocą pilotowego reduktora ciśnienia.

DANE TECHNICZNE:

Obudowa:	mosiądz lub stal nierdzewna
Gniazdo zaworu:	Ø 30
Cv:	2,0
Uszczelnienie gniazda:	EPDM / FKM
Membrana:	EPDM / FKM
Ciśnienie wejściowe:	maks. 110 bar
Zakresy regulacji:	0,2 – 6 bar; 0,5 – 100 bar
Temperatura pracy:	od -40 °C do + 150 °C
Wymiary:	Ø 93 x 129 mm
Waga:	4,6 kg
Połączenia:	Wejście / wyjście G3/4" lub NPT 3/4" Manometr NPT 1/4 "

APLIKACJE:

Reduktor typu DOM jest stosowany jako reduktor sieciowy. Ma szeroki zakres ciśnienia wylotowego, ale bez wymiany części zamiennych.

W zależności od użytych materiałów ten reduktor ciśnienia może być stosowany do różnych gazów i cieczy.

Pilnie zalecamy aby ten reduktor ciśnienia posiadał dokładny filtr o maks. wartości 40 µ. Kolejne elementy konstrukcyjne i instalacyjne należy zabezpieczyć osobnymi zaworami bezpieczeństwa.

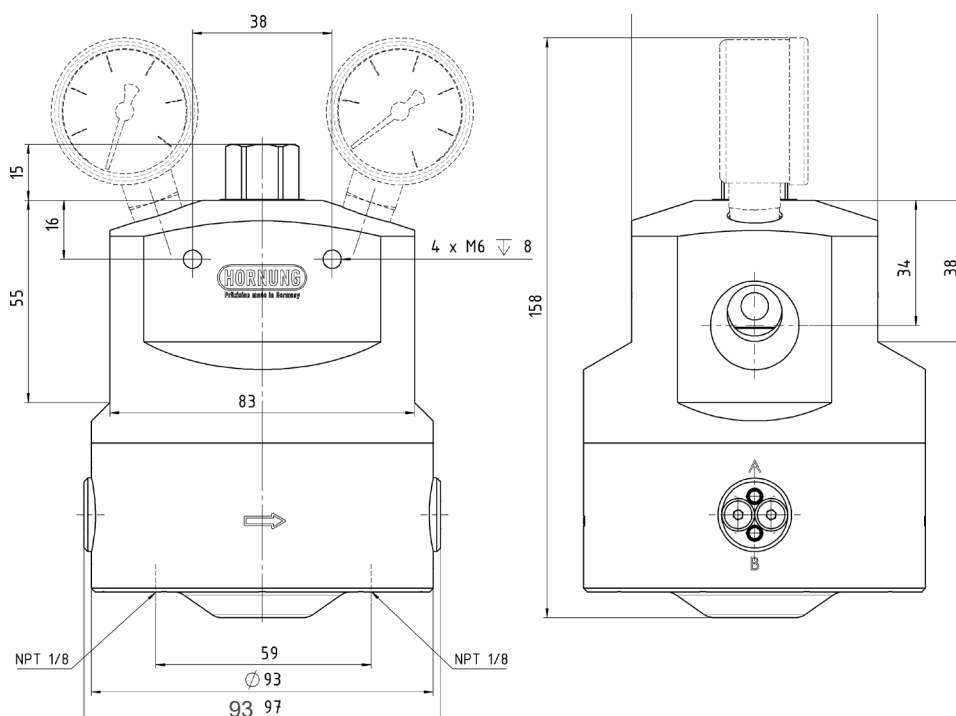

WYKONANIE:

Jeśli ciśnienie wylotowe ma być regulowane precyzyjnie lub zmieniane z odległości, wówczas zalecane jest zastosowanie dodatkowego reduktora sterującego. Połączony jest on z kopułą reduktora ciśnienia w miejscu korka gwintowanego. W przypadku zastosowań z pilotowymi reduktorami ciśnienia zobacz karty danych naszych reduktorów P.I.D. ze zintegrowanym pilotem. Przy nieznacznym uchodzeniu medium kontrolnego do sieci gazu procesowego, medium kontrolne jest stale uzupełniane. W rezultacie uzyskuje się stałe ciśnienie w obszarze kopuły reduktora ciśnienia, nawet przy wahaniami temperatury i zmianach przepływu.

DANE DO ZAMÓWIENIA:

Materiał:

1 = mosiądz/ 100 bar
2 = stal szlachetna/ 100 bar
3 = mosiądz/ 6 bar
4 = stal szlachetna/ 6 bar

Membrana:

1 = EPDM
2 = FKM

Manometr:

0 = bez manometrów
1 = z 2 manometrami

Opcje przyłączy we/wy:

0 = G3/4 gwint wewnętrzny
1 = NPT3/4" gwint wewnętrzny

320	1	1	1	1	
Typ	Materiał	Membrana	Manometr	Przyłącze	Rodzaj gazu

WYPOSAŻENIE DODATKOWE:

patrz pełny rozdział katalogu

5. Pilot reduktora ciśnieniowego, przyłącza kołnierzone

7. Manometry, połączenia śrubowe i akcesoria

8. Filtr F1, zawory bezpieczeństwa na zapytanie, 9. Konsola mocująca